

Ručně vedený zakladač 1.0 tuny

BT staxio

W-série

HWE100

HWE100S

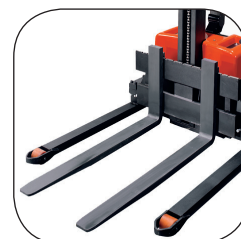

Ručně vedený zakladač

Specifikace pro průmyslové vozíky					HWE100	HWE100S
Identifikace	1.1	Výrobce			BT	BT
	1.2	Model			HWE100	HWE100S
	1.3	Pohon			Elektrický	Elektrický
	1.4	Typ ovládání			Ručně vedený	Ručně vedený
	1.5	Jmenovitá nosnost	Q	kg	1000	1000
	1.6	Vyložení těžiště nákladu	c	mm	600	600
	1.8	Vzdálenost od osy vidlicových kol k čelu vidlic	x	mm	805	800
	1.9	Rozvor kol	y	mm	1172	1210
	Váha	2.1	Provozní hmotnost včetně baterie		kg	467
2.2		Max. osové zatížení hnacího kola/pomocného/vidlicového kola se jmen. zátěží		kg	353/151/963	580/—/515
2.3		Max. osové zatížení hnacího kola/pomocného/vidlicového kola bez jmen. zátěže		kg	230/123/114	400/—/80
Kola	3.1	Kolo hnací/pomocné/vidlicové			PU/PU/PU	PU/PU/PU
	3.2	Rozměr kola, vidlicové		mm	Ø250x60	Ø250x60
	3.3	Rozměr kola, hnací		mm	Ø85	Ø85
	3.4	Rozměr kola, pomocné		mm	Ø100x40	—
	3.5	Kola, počet vzadu/počet vpředu (x=hnací kola)			2-1x/2	2-1x/2
	3.6	Rozchod vidlicových kol	b ₁₀	mm	480	480
	3.7	Rozchod pomocných kol	b ₁₁	mm	364	1000—1400
Rozměry	4.2	Výška, stožáru, min.	h ₁	mm	1890	1890
	4.4	Zdvih	h ₃	mm	1495	1500
		Výška zdvihu	h ₂₃	mm	1580	1540
	4.5	Výška stožáru, max.	h ₄	mm	2040	2040
	4.9	Výška řídicí oje v řídicí poloze, min./max.	h ₁₄	mm	1300	1300
	4.15	Výška spuštěných vidlic	h ₁₃	mm	85	40
	4.19	Celková délka	l ₁	mm	1530	1680
	4.20	Délka vozíku bez upínací desky	l ₂	mm	530	530
	4.21	Šířka šasi	b ₁ /b ₂	mm	700 ^{1)/} —	700/1100—1500
	4.22	Rozměry vidlice	s/e/l	mm	60/156/800,1000,1150	40/100/1150
	4.25	Šířka přes vidlice	b ₅	mm	536/550/685	250—800
	4.26	Vzdálenost mezi podpěrnými rameny	b ₄	mm	—	900—1300
	4.27	Šířka podpůrného ramene	b ₁₄	mm	—	100
	4.32	Světlná výška, střed rozvoru	m ₁	mm	26	26
	4.34	Šířka uličky pro palety 800x1200 podélně	A _{st}	mm	2100	2130
4.35	Poloměr otáčení	W _a	mm	1340	1365	
Provozní údaje	5.1	Rychlost pojezdu s/bez nákladu		km/h	4,3/5,4	4,3/5,4
	5.2	Rychlost zdvihu s/bez nákladu		m/s	0,12/0,22	0,10/0,19
	5.3	Rychlost spuštění s/bez nákladu		m/s	0,15/0,14	0,15/0,14
	5.8	Maximální stoupavost s/bez nákladu		%	5/10 ²⁾	5/10 ²⁾
	5.10	Provozní brzda			Elektromagnetická	Elektromagnetická
Elektrický motor	6.1	Jmenovitý výkon motoru pojezdu S2 60 min.		kW	0,5	0,5
	6.2	Jmenovitý výkon motoru zdvihu S3 15%		kW	1,4	1,4
	6.4	Napětí baterie, jmenovitá kapacita K _s		V/Ah	2x12/63	2x12/63
	6.5	Hmotnost baterie		kg	2x23	2x23
	Ostatní	8.1	Typ ovládání pohonu			Tranzistorové, plynulé
8.4		Úroveň hluku v úrovni ucha řidiče podle EN 12 053		dB(A)	66	66

1) Pro b₅ = 685 mm, je šířka šasi 790 mm.

2) Měřeno na základě podnikových standardů.

Výkon a rozměry vozíku představují jmenovité hodnoty, které se mohou lišit v rámci tolerancí.

Výrobce si vyhrazuje právo změny nepodstatných parametrů bez předchozího upozornění.

Rozměry stožáru

BT staxio

Model			HWE100		HWE100S	
h_{23}	Výška zdvihu ($h_{13}+h_3$)	mm	1580	2000	1540	1960
h_3	Zdvih	mm	1495	1915	1500	1920
h_1	Výška stožáru, min.	mm	1890	2310	1890	2310
h_4	Výška stožáru, max.	mm	—	—	2040	2460

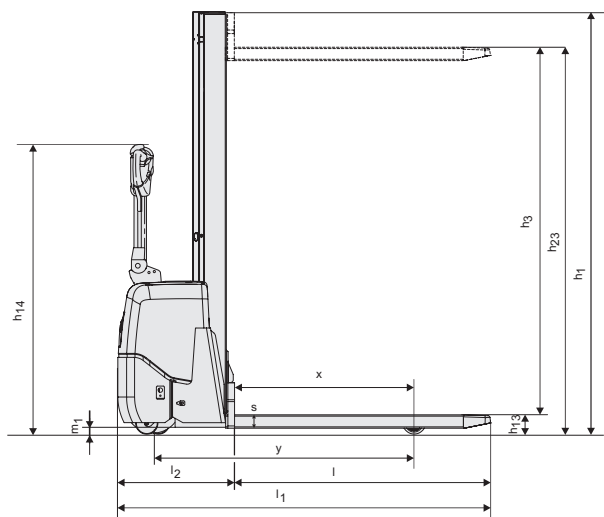

HWE100

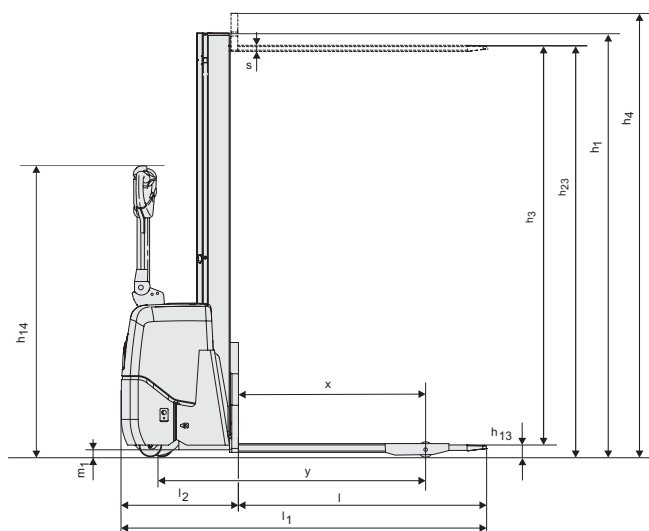
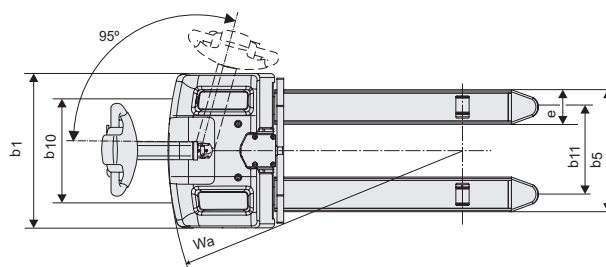

HWE100S

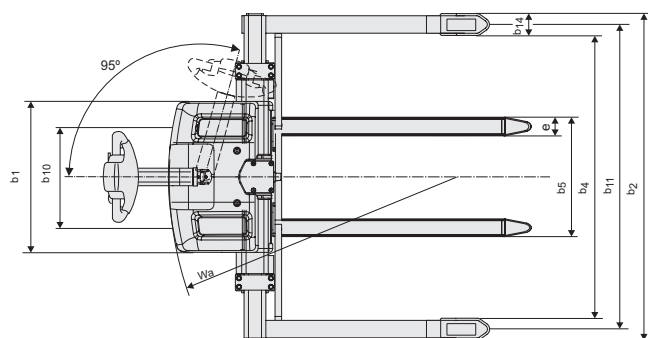

Vlastnosti vozíku:

- Kompaktní a snadné manévrování
- Systém Castorlink
- Bezúdržbové baterie
- Inteligentní vestavná nabíječka



TP-Technical Publications, Sweden — 745201-450, version 4, 1304



TOYOTA MATERIAL HANDLING EUROPE ZASTŘEŠUJE ZNAČKY TOYOTA A BT V EVROPE

TOYOTA

MATERIAL HANDLING

stronger together